

EĞİK YÜZEY EĞELEME

KULLANILACAK ARAÇ ve GEREÇLER

1. Tesviyeci mengenesi
2. Lama Eğe
3. Sürmeli Kumpas
4. Pleyt
5. Mehengir.
6. V yatağı
7. Markacı boyası
8. Çekiç
9. Noka
10. 90° Şapkallı gönye

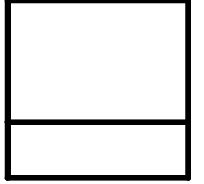
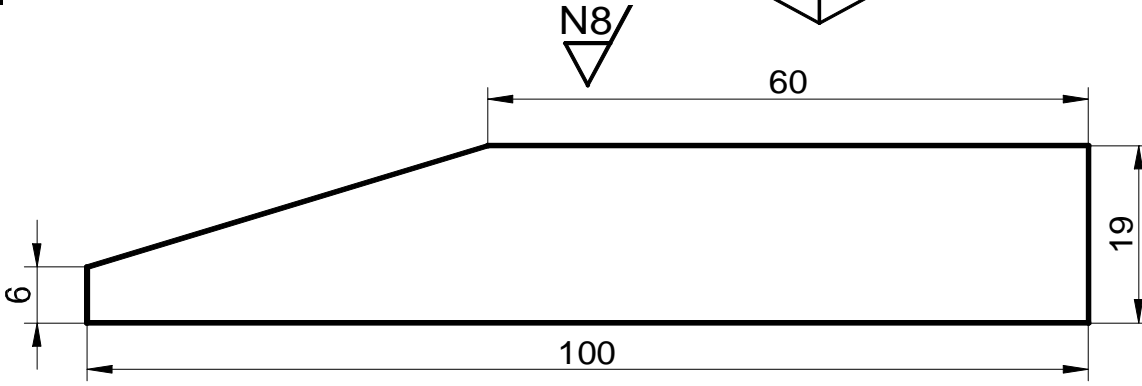
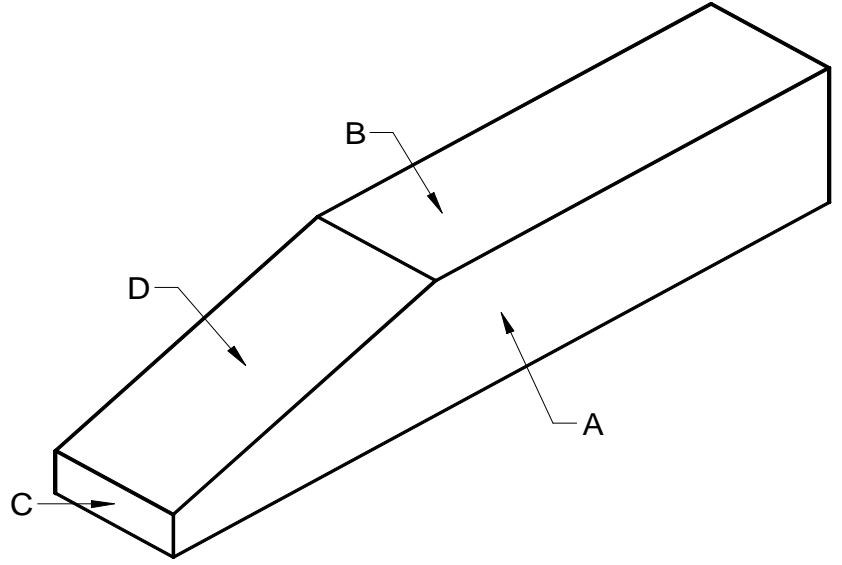

İŞLEM SIRASI

1. Verilen parçanın ölçülerini kumpas ile resme göre ölçerek kontrol ediniz.
2. Bir önceki temrinde yapmış olan dükdörgenler prizmasını resimdeki ölçülere göre eğik yüzeyini markalayınız. parçayı resme göre markalayınız.
3. Parçayı D eğik yüzeyini ölçü ve gönyesinde eğeleiniz.
4. İşte meydana gelen çapakları temizleyiniz.
5. Son kontrolleri yaparak iş parçasını teslim ediniz.

Genel Tolerans: $\pm 0,1$

DEĞERLENDİRME ÇİZELGESİ

İŞE BAŞLAMA		İŞİ BİTİRME		ETKİNLİK	ÖLÇÜ				Kumpas Kullanımı	Süre	Eğ. Kullanımı	İş Alışkanlıkları	Markalama	Yüzey Kalitesi	Kullanım Değeri	ORTALAMA		
Tarih: .../.../...	Saat:.....	Tarih: .../.../...	Saat:.....		60	6	10	10								10	10	15
Verilen SüreSaatDakika		Harcanan SüreSaatDakika		15	15													
ÖĞRENCİNİN				PUAN	15				10	10	10	10	15	10	5	100		
Adı Soyadı:.....					Bölüm Şefi:				Öğretmen:									
Sınıfı:..... Okul No:.....																		