

DELİK OLUŞTURMA (Çene 2)

KULLANILACAK ARAÇ ve GEREÇLER

1. Tesviyeci mengenesi
2. Matkap tezgahı
3. Sürmeli Kumpas
4. Pleyt
5. Mehengir.
- 6.V yatağı
7. Markacı boyası
8. Çekiç
9. Nokta
10. Ø 10mm.matkap
11. Ø 8,5mm.matkap

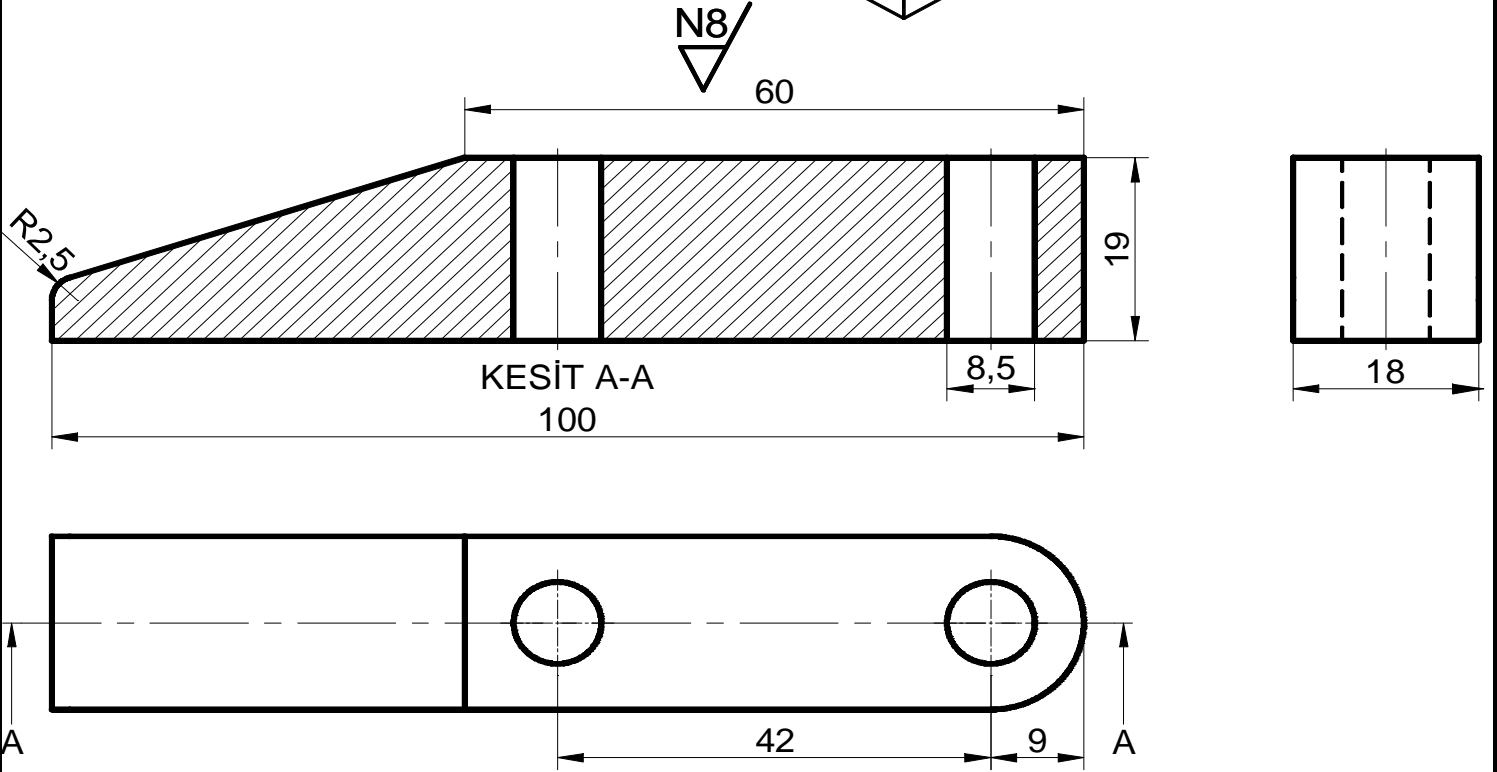
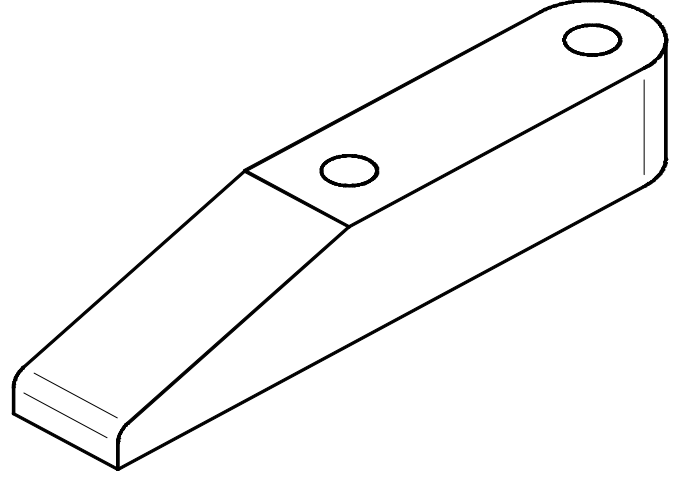

İŞLEM SIRASI

1. Verilen iş parçası üzerinde resimdeki ölçülere göre delik eksenlerini markalayınız.
2. İş parçasını tezgah mengenesine bağlayınız.
3. Matkap tezgahını hazırlayınız.
4. Verilen ölçülere göre sıra ile delikleri deliniz.
5. Meydana gelen çapakları temizleyini.

Genel Tolerans: ± 0,1

DEĞERLENDİRME ÇİZELGESİ

İŞE BAŞLAMA	İŞİ BİTİRME	ETKİNLİK	ÖLÇÜ					Delik dikliği	Süre	Tez. Kullanımı	İş Alışkanlıkları	Teknik Kurallara Uyum	Markalama	Kullanım Değeri	ORTALAMA		
			9	42	10	Ø 6,5	Ø 8,5								TOPLAM	Rakam ile	Yazı ile
Tarih:/...../..... Saat:..... Verilen SüreSaatDakika	Tarih:/...../..... Saat:..... Harcanan SüreSaatDakika		12	12	12	12	12	14	4	4	4	4	6	4	100		
ÖĞRENCİNİN		PUAN															
Adı Soyadı:..... Sınıfı:..... Okul No:.....			Bölüm Şefi:.....					Öğretmen:.....									